

## Dereceli Yandan Sıkma (Çantalı Set)

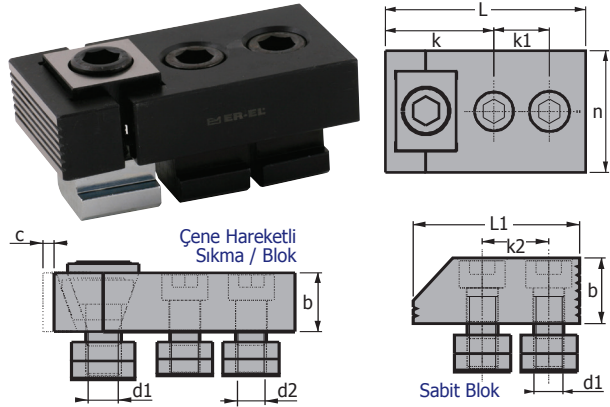

Sip. 2030	"T" Knl.	c	L	b	n	k	k1	k2	L1	d	d1	d2	Güç Sıkma	Ağr. kg.
14	14	5	90	23	47	47	26	26	65	M	M	M	2000	3.49
16	16	5	90	23	47	47	26	26	65	M	M	M	2000	3.67
18	18	5	95	28	57	52	26	26	65	M	M	M	2000	5.00
20	20	5	95	28	57	52	26	26	65	M	M	M	2000	5.355
22	22	5	95	28	57	52	26	26	65	M	M	M	2000	5.72
24	24	5	95	28	57	52	26	26	65	M	M	M	2000	6.19
28	28	5	95	28	57	52	26	26	65	M	M	M	2000	6.65

**Derin Bağlama Çeneli;** Alçak Yapım Tarzı, Dışarı Taşan Bağlama Vidaları Yok. Tezgah Kanalına Göre İstenilen Her Türü Açıldan Bağlama, Üst Vidanın Sıkılmasıyla İş Parçası Kama Etkisi ile Emniyetli Olarak Öne ve Aşağı Doğru (5 mm Hareketle) Makina Tezgahına İş Parçasını Sıkar.

**Malzeme:** CK 45 DIN **Sertlik:** 38 HRC

**Görünüm:** Siyah Kaplama **Ambalaj:** Plastik Çantalı Set

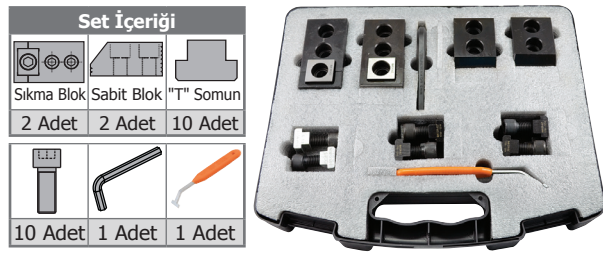

Sıkma Bloğu, Sabit Pozisyonlu Kısa Açılımlar

## Dereceli Yandan Sıkma Paralelli Set

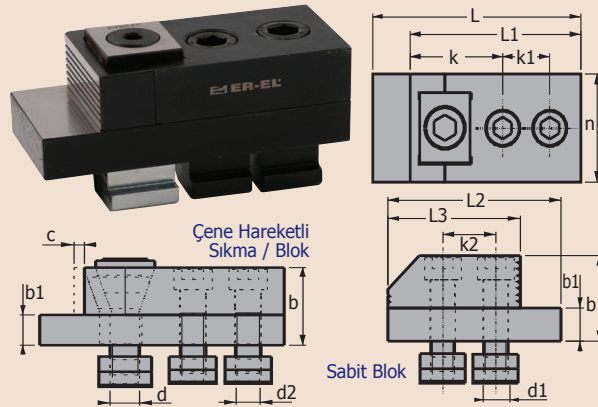

Sip. 2050	"T" Knl.	c	L	L1	L2	L3	b	b1	n	k	k1	k2	d	d1	d2	Güç
14	14	5	110	90	85	65	41	18	47	47	26	M	M	M	M	1000
16	16	5	110	90	85	65	41	18	47	47	26	M	M	M	M	1000
18	18	5	115	95	85	65	46	18	57	52	26	M	M	M	M	1250
20	20	5	115	95	85	65	46	18	57	52	26	M	M	M	M	1250
22	22	5	115	95	85	65	46	18	57	52	26	M	M	M	M	1250
24	24	5	115	95	85	65	46	18	57	52	26	M	M	M	M	1250
28	28	5	115	95	85	65	46	18	57	52	26	M	M	M	M	1250

**Derin Bağlama Çeneli, Yüksek Paralelli;** İş Parçasını Dayama Yönünde Sıktığında, Parçanın Özgün Yapısında Deformasyon Yapmaz, Paralelli Ayak Yapısı ile İş Parçasını Yüksekte Tutar, Böylece İşlenen Parçaya Delik Delme Kılavuz Çekme / Boşaltma vb. İşlemleri Uygulanabilir.

**Malzeme:** CK 45 DIN **Sertlik:** 38 HRC

**Görünüm:** Siyah Kaplama **Ambalaj:** Plastik Çantalı Set

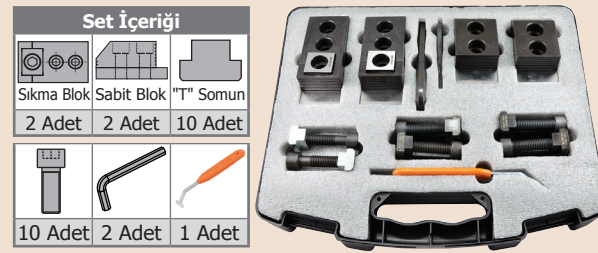

Paralel Ayak Sistemi İş Parçasını Yüksekte Tutar.

## Kızaklı Yandan Sıkma (Çantalı Set)

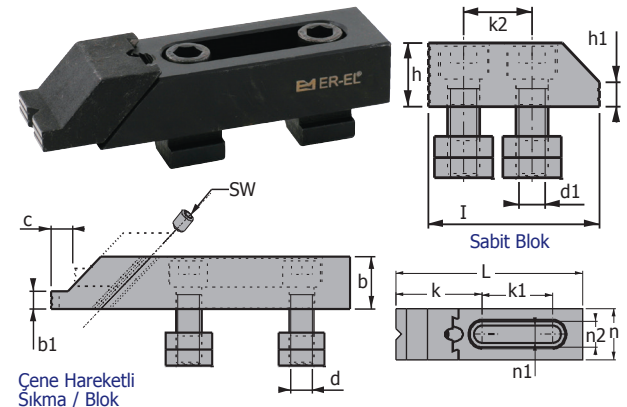

Sip. 2070	"T" Knl.	c	L	b	b1	n	k	k2	SW	I	h	h1	d	d1	Güç
14	14	10	142	23	8	37	65	26	6	65	23	10	M	M	850
16	16	10	142	23	8	37	65	26	6	65	23	10	M	M	850
18	18	10	142	23	8	37	65	26	6	65	23	10	M	M	850
20	20	14	145	28	10	48	74	26	8	65	28	11	M	M	1000
22	22	14	145	28	10	48	74	26	8	65	28	11	M	M	1000

**Derin Bağlama, Hareketli Çeneli;** Hareketli Çenenin Kızaklı Yapısından Dolayı İş Parçasını Karşı Dayama ve Pleyt Yönünde Sıkar. Çenenin Geniş Hareketi (Sıkma; 10 mm) İş Parçasını Bağlama ve Sökmede Kolaylık Sağlar. Böylece Hızlı ve Pratik İş Parçası Değişimi Sağlanır.

**Malzeme:** CK 45 DIN **Sertlik:** 38 HRC **"T" Kanalı:** DIN 650 Uyumlu

**Görünüm:** Siyah Kaplama **Ambalaj:** Plastik Çantalı Set

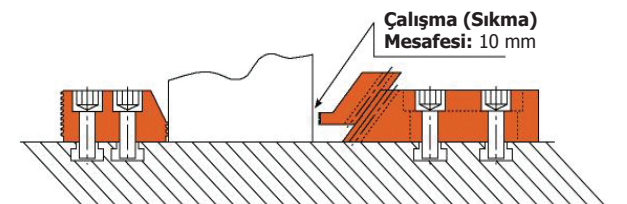
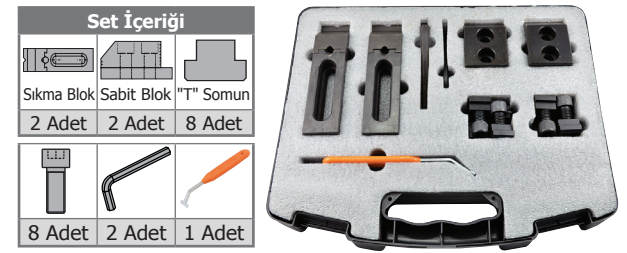

Çalışma (Sıkma) Mesafesi: 10 mm

**ÖNEMLİ NOT:** Sabit Dayamanın Dereceli Tarafı İnce Parçalar İçin Düz Tarafı ise Daha Kalın Parçalarda Kullanılmak Üzere İki Şekillidir.